

## Stahl-Zuschnittautomat SZA 350

81.17V001

für den optimierten Stahlzuschnitt  
in der PVC-Fensterfertigung

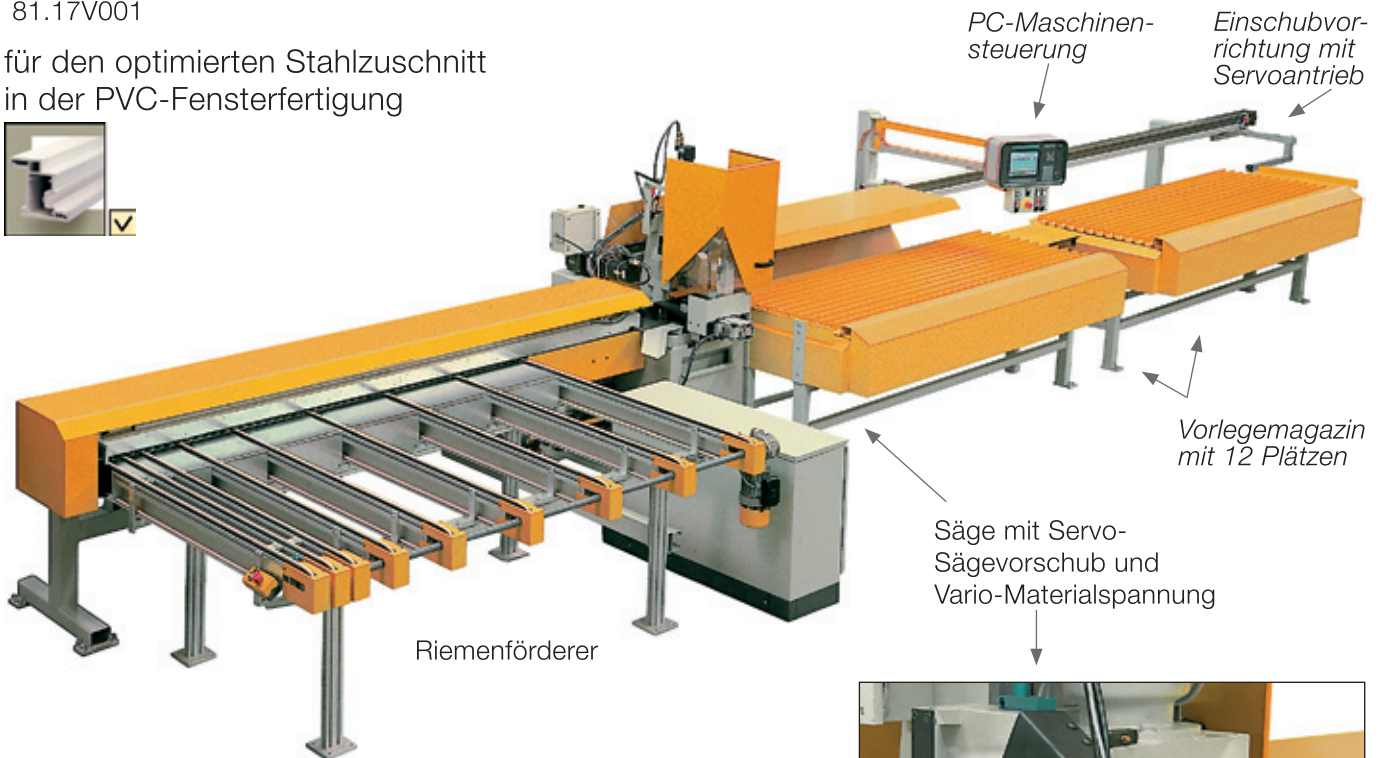

### Leistung:

je nach Profilquerschnitt bis  
1900 Teile pro Schicht

### Säge- und Materialvorschub:

profilbezogen programmierbar

PC-Maschinensteuerung mit  
Diskettenlaufwerk im Parallelmodus  
mit BAZ 1000 einsetzbar

